

KINSHOFER M12 und M16 TTXmotors sind kraftvolle Werkzeuge um die Produktivität und Einsatzvielfalt Ihres Baggers oder Baggerladers erheblich zu steigern.

Der **KINSHOFER TTXmotor** erhöht Ihre Reichweite und die Präzision beim Arbeiten: Ermöglicht wird dies durch den Endlos-Drehbereich in beide Richtungen, erzeugt durch den robusten Schneckenantrieb und den beidseitigen 40°-Schwenkbereich der beiden doppelt wirkenden Hydraulikzylinder.

- Reduziert häufige zeitraubende Neupositionierungen des Baggers
- Verringert manuelle Arbeit auf der Baustelle. Trägt damit zur Erhöhung der Sicherheit bei
- Es ist keine kostenintensive Handarbeit auf der Baustelle notwendig
- Erhöht die Effektivität der Maschine durch das Vermeiden häufiger Werkzeugwechsel auf der Baustelle
- Trägt signifikant zu Kosteneinsparungen bei



Tilt/ Turn Motoren M12 und M16

Typ	Bagger-Einsatzgewicht (t)	Gewicht (kg)	max. Losbrechkraft des Trägergeräts (kNm)
M12 TTXmotor	6 - 12	250	90
M16 TTXmotor	12 - 16	340	130

Maße

Typ	Breite		Breite	Länge	Bauhöhe	max. Breite
	A (mm)	B (mm)	C (mm)	D (mm)	E (mm)	A + A (mm)
M12 TTXmotor	320	245	290	540	420	640
M16 TTXmotor	320	285	310	700	440	680

Hydraulik

Typ	Betriebsdruck max.	Öldurchfluss	Schwenkzeit (sec. / l/min)	Rotationszeit (sec. / l/min)
M12 TTXmotor	220 (bar)	20-40 (l/min)	5,0 / 19	7,0 / 50
M16 TTXmotor	220	40-60	5,0 / 21	7,0 / 61

Technische Zeichnungen

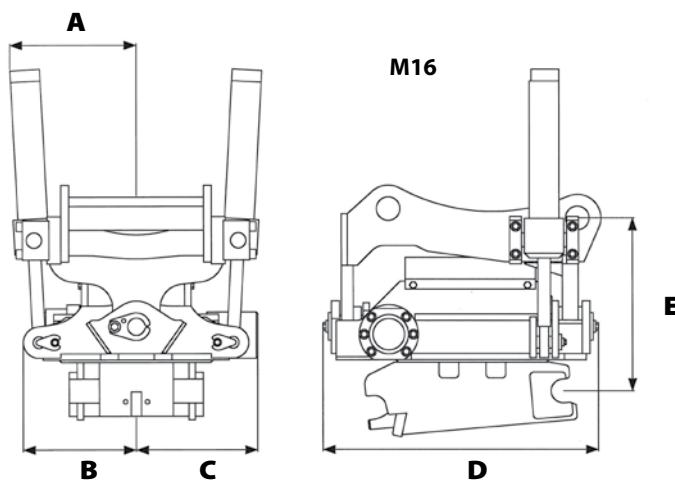

Es ist eine Vielzahl unterschiedlicher Steuerungen erhältlich. Um die richtige Steuerung festzulegen wird die Anzahl der frei verfügbaren Steuerkreise am Bagger benötigt. Es ist überdies ein vollständig elektrisch geschaltetes Steuersystem verfügbar. Damit können alle Funktionen gleichzeitig ausgeführt werden. Die elektrische Steuerung ist sowohl für 12V- als auch 24V-Anlagen lieferbar.

Der **KINSHOFER Tilt-/ Turn-Motor** ist an alle gängigen Baggertypen auf dem Markt anbaubar. Der Anbau kann sowohl als Festanbau an den Baggerstiel als auch zum Anbau an einen vorhandenen Schnellwechsler geliefert werden.

Die untere Aufnahme ist in jedem Falle ein Schnellwechsler. Wir sind in der Lage, die überwiegende Zahl der auf dem Markt befindlichen Schnellwechselsysteme zu liefern.

Eine große Vielzahl von verschiedene Anbaugeräten ist lieferbar, einschließlich Abbruch- und Sortiergreifer, Mehrzweckgreifer, Zweischalengreifer, Stein- und Holzgreifer. Es ist auch möglich eine Palettengabel zu kombinieren. Es stehen eine große Anzahl von weiteren Anbaugeräten auf Anfrage zur Verfügung.